

EOQ MNB

Pódiumbeszélgetések a minőségről

**A Minőségügy oktatásának aktuális kérdései,
valamint a továbblépés lehetséges irányai**

2017. 01. 17

Álláspont prezentációja

dr. Szabó Gábor Csaba

EOQ MNB - Pódiumbeszélgetések a minőségről - 2017. 01. 17

**A Minőségügy oktatásának aktuális kérdései, valamint a továbblépés lehetséges irányai
- Álláspont prezentációja - dr. Szabó Gábor Csaba**

Hosszútávú (minőség)MISSZIÓ:

„Ne építsünk ismét kerítést”

hanem növeljük az

ORSZÁG

(= a társadalom - a politika -

a gazdaság egysége)

(minőségi) versenyképességét!

EOQ MNB - Pódiumbeszélgetések a minőségről - 2017. 01. 17

**A Minőségügy oktatásának aktuális kérdései, valamint a továbblépés lehetséges irányai
- Álláspont prezentációja - dr. Szabó Gábor Csaba**

**„A verseny hiánya
= a minőség halála.”
(Kornai J. – 1954!!)**

EOQ MNB - Pódiumbeszélgetések a minőségről - 2017. 01. 17

**A Minőségügy oktatásának aktuális kérdései, valamint a továbblépés lehetséges irányai
- Álláspont prezentációja - dr. Szabó Gábor Csaba**

1. A (minőség)oktatás aktuális kérdései

1. A (minőség)oktatás aktuális kérdései/1.

1. Kinek?

„Az első generáció fejébe, a második vérébe, a harmadik génjébe !”

2.Mit?

1. Szemlélet/gondolkodásmód/hozzaállás – 50%
2. Stratégia/rendszer/modell – 30%
3. Taktika/módszer – 20%

3.Hogyan?

„Adj egy halat az éhezőnek: jól fog lakni!
Tanítsd meg halászni: örök életére el tudja magát látni hallal !”

EOQ MNB - Pódiumbeszélgetések a minőségről - 2017. 01. 17

A Minőségügy oktatásának aktuális kérdései, valamint a továbblépés lehetséges irányai
- Álláspont prezentációja - dr. Szabó Gábor Csaba

1. A (minőség)oktatás aktuális kérdései/2.

4.Hol?

1. A társadalomban – 50%

2. A politikában – 30%

3. A gazdaságban – 20%

EOQ MNB - Pódiumbeszélgetések a minőségről - 2017. 01. 17

**A Minőségügy oktatásának aktuális kérdései, valamint a továbblépés lehetséges irányai
- Álláspont prezentációja - dr. Szabó Gábor Csaba**

1. A (minőség)oktatás aktuális kérdései/3.

Rendet a minőségmenedzsment „nagy hármasai”-ban:

1. adatok és információk szintje:

1.1. Mikor? – 1.2. Mennyi? – 1.3. Miért?

2. Befolyásoló tényezők természete:

2.1. Véletlen – 2.2. Veszélyes – 2.3. Egyedi/durva

3. A „terápia” szintje/generációi: 3.1. Termék/szolgáltatás –

3.2. Folyamat – 3.3. Rendszer

**4. A „terápia” területe: 4.1. tömeges/egyedi termék -
4.2. tömeges, rendszeres szolgáltatás - 4.3. egyedi, speciális
szolgáltatás**

EOQ MNB - Pódiumbeszélgetések a minőségről - 2017. 01. 17

**A Minőségügy oktatásának aktuális kérdései, valamint a továbblépés lehetséges irányai
- Álláspont prezentációja - dr. Szabó Gábor Csaba**

1. A (minőség)oktatás aktuális kérdései/4. Módszerek/taktikák

központban a folyamatos javítás-fejlesztés

kevesebb, de egyszerűbb/lágy módszerek

**teljeskörű/tömeges csoportos és/vagy egyéni kis/nagy
feladatokon, projekteken keresztül**

a kiemelt 4-6 módszer alkalmazása létező problémákra

kisfeladattól a PhD értekezésig

EOQ MNB - Pódiumbeszélgetések a minőségről - 2017. 01. 17

**A Minőségügy oktatásának aktuális kérdései, valamint a továbblépés lehetséges irányai
- Álláspont prezentációja - dr. Szabó Gábor Csaba**

2. A T O V Á B B - L É P É S L E H E T S É G E S I R Á N Y A I

EOQ MNB - Pódiumbeszélgetések a minőségről - 2017. 01. 17

A Minőségügy oktatásának aktuális kérdései, valamint a továbblépés lehetséges irányai
- Álláspont prezentációja - dr. Szabó Gábor Csaba

TOVÁBBLÉPÉS/ STRATÉGIA:

A minőség *MINŐSÉGE*

N E M az egyre jobb minőségmenedzsment,

H A N E M

a MENEDZSMENT

egyre jobb minősége.

(azaz: a TQM!!)

EOQ MNB - Pódiumbeszélgetések a minőségről - 2017. 01. 17

A Minőségügy oktatásának aktuális kérdései, valamint a továbblépés lehetséges irányai
- Álláspont prezentációja - dr. Szabó Gábor Csaba

TOVÁBBLÉPÉS/ TAKTIKA1./most

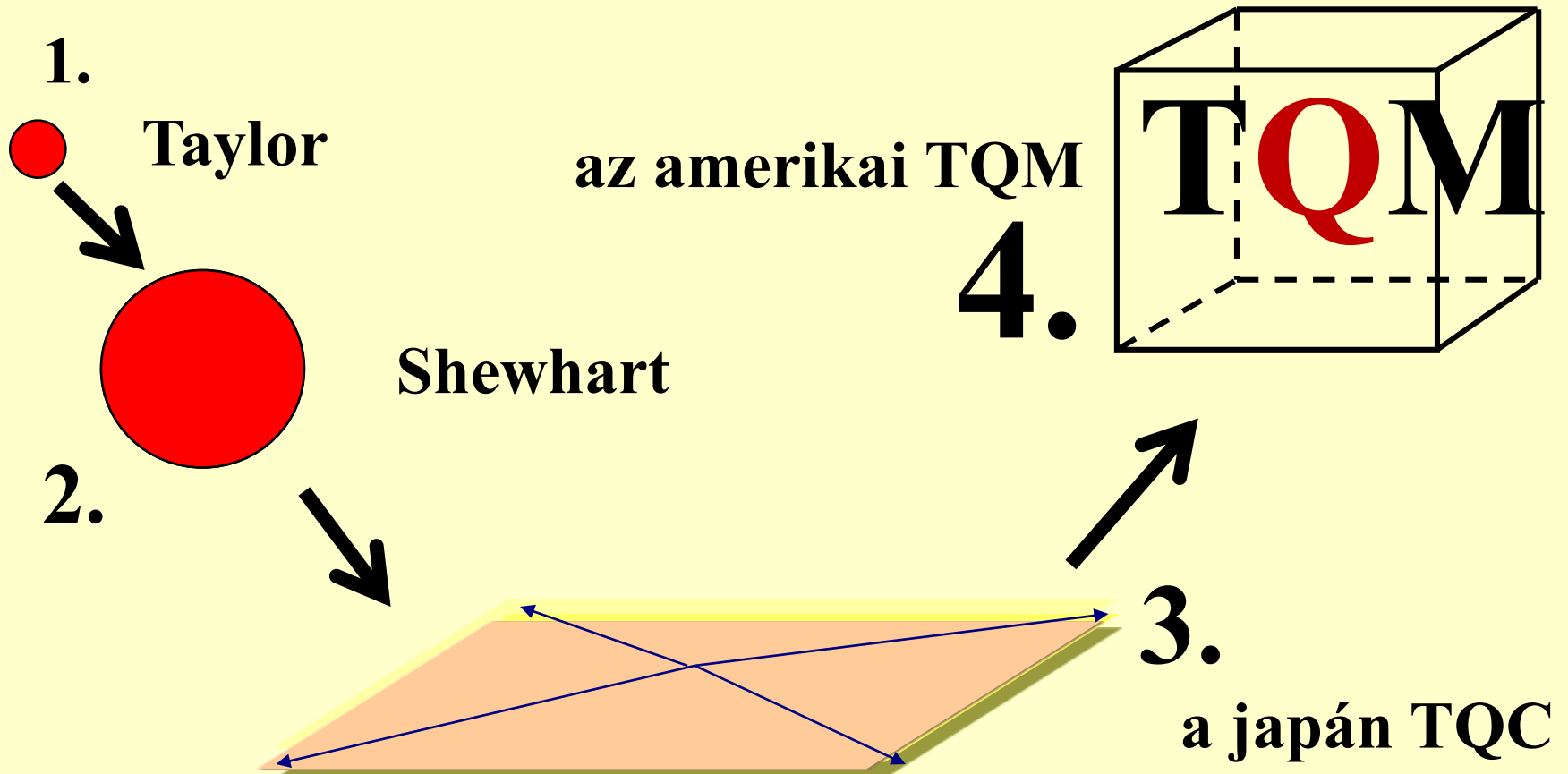

EOQ MNB - Pódiumbeszélgetések a minőségről - 2017. 01. 17

**A Minőségügy oktatásának aktuális kérdései, valamint a továbblépés lehetséges irányai
- Álláspont prezentációja - dr. Szabó Gábor Csaba**

TOVÁBBLÉPÉS/ TAKTIKA1./új

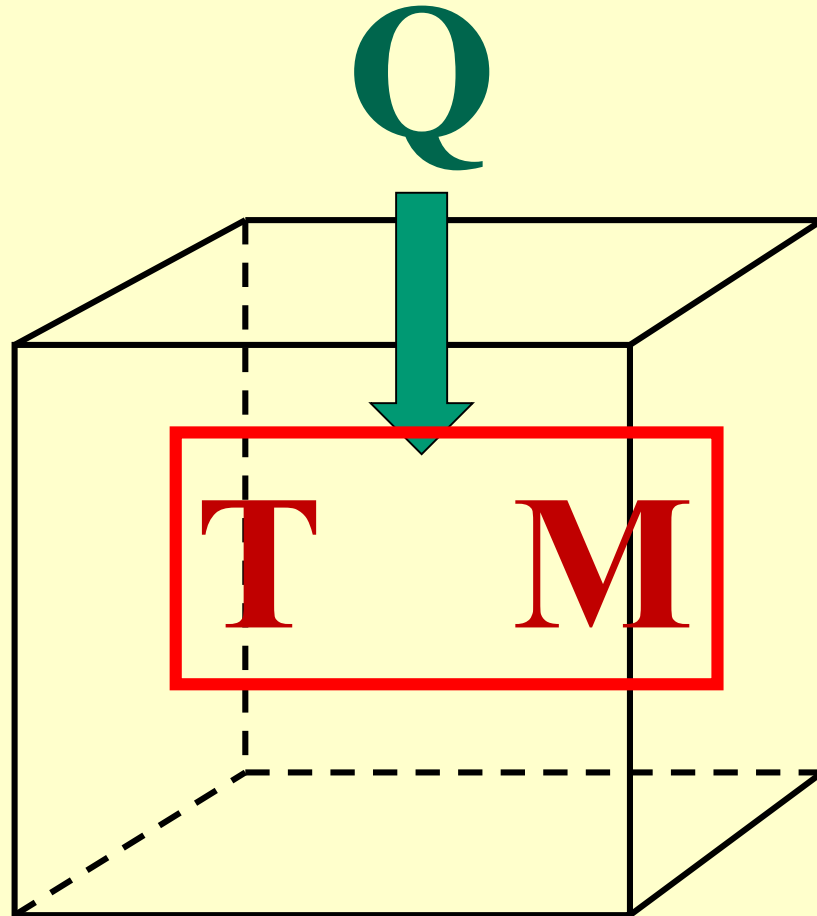

EOQ MNB - Pódiumbeszélgetések a minőségről - 2017. 01. 17

**A Minőségügy oktatásának aktuális kérdései, valamint a továbblépés lehetséges irányai
- Álláspont prezentációja - dr. Szabó Gábor Csaba**

T O V Á B B L É P É S / 2 .

Mi kell a (minőség)-i versenyképességhez?

1. verseny, és „vevői” piac – 2. (minőség) képesség.

Mást és másképpen a „tanítványoknál” és a „tanítóknál” is!

Akkor lesz áttörés, ha majd azok tanítják (guruk) a tanítványokat, akik ezzel a szemlélettel, stratégiával és taktikával „fertőzöttek” (és persze „tudva tudják”!!).

**Ha a „hólabda-elv” alapján terjeszkedünk, és 1 guru 1000 tanítványt nevel ki, akkor 10 millió tanítványhoz 10000 guru kell!
Ezért kulcskérdés a tanítványok és a tanítók „iskolarendszere”:**

- „le” a minőséget egy jó iskolai rendszer elejétől kezdve!**
- képezni a gurukat az iskolarendszer „tetején”!**

EOQ MNB - Pódiumbeszélgetések a minőségről - 2017. 01. 17

**A Minőségügy oktatásának aktuális kérdései, valamint a továbblépés lehetséges irányai
- Álláspont prezentációja - dr. Szabó Gábor Csaba**

T O V Á B B L É P É S / 3 .

MINŐSÉGET ELSŐSORBAN:

- a menedzsmentben (TM) - nem csak a minőségmenedzsmentben!**
 - a MANAGEMENT-ben és a MEN-ben – és nem csak a MACHINE-ben és a MATERIAL-ban**
 - a társadalmi és a politikai környezetben – nem csak a gazdaságban!**
 - a szolgáltatásban – nem csak a tömeges ipari rendszerekben!**
 - ÉLET-minőségben – nem csak a munka minőségében!**
- (azaz az ÉLET-minőséget meghatározó nagy ellátó/biztosító rendszerekben: a környezetben, az oktatásban, az államigazgatásban, az egészségügyben, a szabadidő-eltöltésben, a kultúrában, a sportban, a kommunikációban, a médiában! stb.).**

EOQ MNB - Pódiumbeszélgetések a minőségről - 2017. 01. 17

**A Minőségügy oktatásának aktuális kérdései, valamint a továbblépés lehetséges irányai
- Álláspont prezentációja - dr. Szabó Gábor Csaba**

T O V Á B B L É P É S / 4 .

**a TQM gyakorlatorientált (újra)értelmezése/megközelítése:
a TQM a teljes szervezetet/rendszert átható, minőség tudatos
(vezetés/) menedzsment.**

Gyakorlati fordítása/feltételrendszere:

- 1. A TQM első feltételrendszeri eleme: STÍLUSVÁLTÁS a
vezetésben/menedzsmentben!**
- 2. A TQM második feltételrendszeri eleme: a MINŐSÉG és a
(minőség)RENDSZEREK kiterjesztése a szolgáltatásokra és a nem termelő
területekre!**
- 3. a menedzsment ezen feltételek biztosítása után:
teremtse meg az adott területen a MINŐSÉG feltételrendszerét (ő tudja, hogy
az ő területén mi ez - ha nem tudja, akkor nem oda való. Ha nem tudja
megteremteni, akkor nem vezető/menedzser).**

EOQ MNB - Pódiumbeszélgetések a minőségről - 2017. 01. 17
A Minőségügy oktatásának aktuális kérdései, valamint a továbblépés lehetséges irányai
- Álláspont prezentációja - dr. Szabó Gábor Csaba

Z Á R Ó G O N D O L A T:

És mikor lesz itt a „minőségkánaán?”

**„Ha majd a MINŐSÉG
asztalánál (sok)mindenki
egyaránt foglal helyet”.**

EOQ MNB - Pódiumbeszélgetések a minőségről - 2017. 01. 17
A Minőségügy oktatásának aktuális kérdései, valamint a továbblépés lehetséges irányai
- Álláspont prezentációja - dr. Szabó Gábor Csaba

K Ö S Z Ö N Ö M

a megtisztelő lehetőséget,

és a figyelmet!

EOQ MNB - Pódiumbeszélgetések a minőségről - 2017. 01. 17

A Minőségügy oktatásának aktuális kérdései, valamint a továbblépés lehetséges irányai
- Álláspont prezentációja - dr. Szabó Gábor Csaba (kiegészítő fólia1.)

A MINŐSÉG „történelme” a 100%-os minőség-ellenőrzés „gyártásidegen pontjától” a TQM teljes teret kitöltő „kockájáig”

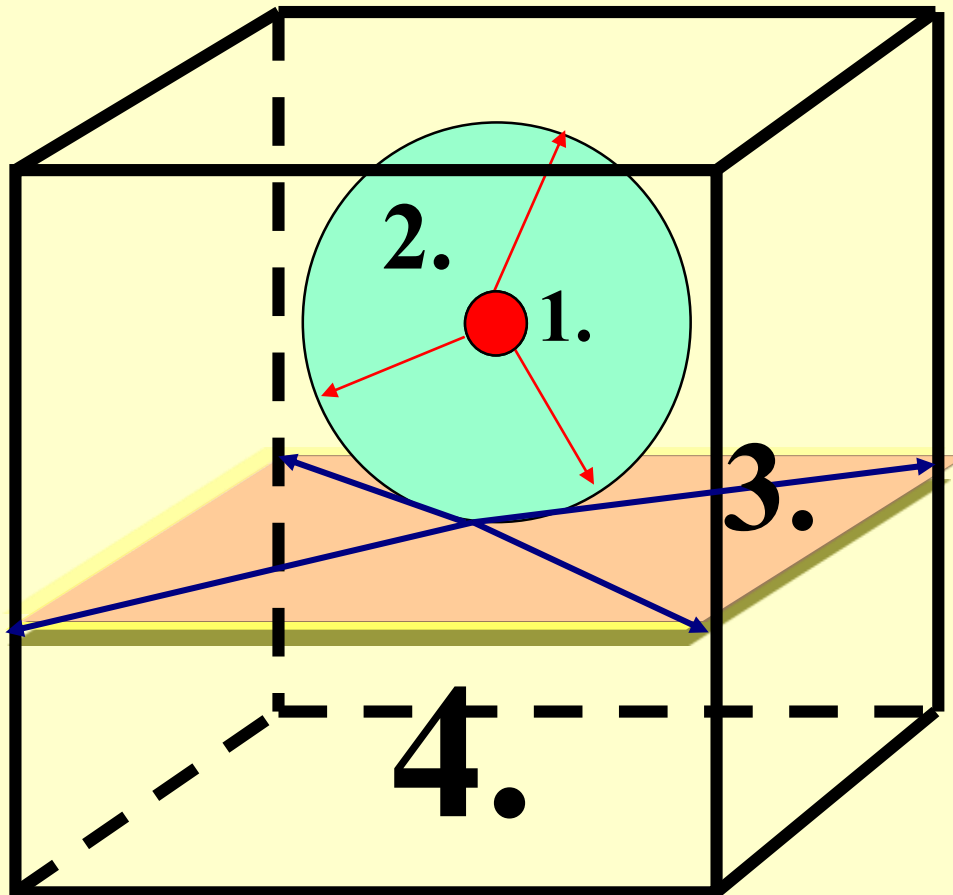

EOQ MNB - Pódiumbeszélgetések a minőségről - 2017. 01. 17

**A Minőségügy oktatásának aktuális kérdései, valamint a továbblépés lehetséges irányai
- Álláspont prezentációja - dr. Szabó Gábor Csaba (kiegészítő fólia2.)**

A TM „12 PONTJA” (szakmai területe):

Accounting-, pénzügyi-, controllingmenedzsment

Dizájnmenedzsment

Problémamegoldás menedzsmentje

Humán menedzsment

Információs menedzsment

Kvantitatív módszerek menedzsmentje

Marketing menedzsment

Minőség- és megbízhatóság menedzsment

Termelés- és/vagy technológiamenedzsment

Teamunka (projektmenedzsment)

Stratégiai menedzsment

Vezetélmélet, általános menedzsment kultúra, döntési rendszer

EOQ MNB - Pódiumbeszélgetések a minőségről - 2017. 01. 17

**A Minőségügy oktatásának aktuális kérdései, valamint a továbblépés lehetséges irányai
- Álláspont prezentációja - dr. Szabó Gábor Csaba (kiegészítő fólia3.)**

A menedzsment „9 eleme” (szakterülete)

**Men,
Management,
Method,
Material,
Machine,
Milieu,
Motivation,
Maintenance,
Money.**

EOQ MNB - Pódiumbeszélgetések a minőségről - 2017. 01. 17

**A Minőségügy oktatásának aktuális kérdései, valamint a továbblépés lehetséges irányai
- Álláspont prezentációja - dr. Szabó Gábor Csaba (kiegészítő fólia4.)**

TOVÁBBLÉPÉS/5.: honnan-hova?/képeség?? (példa)

1964: olimpia Japánban

**1000 Sinkanszen járatból 1 5 sec. feletti
késés/hiba (igazoló jelentéssel!!)**

2024: olimpia Magyarországon??

**M3-as metro: 2011. 01.01.-2014. 12.31.:
1461 nap alatt 4048 „vonathiba”,
2,77/nap (1000 járatból 6,5 hiba)**